

Aparat fitness model JSA010N PULL DOWN (+14 ani) – dezvoltare mușchi dorsali

Aparatul este realizat din metal și elemente de plastic. Părțile metalice sunt din oțel galvanizat vopsit în câmp electrostatic. Șuruburile sunt din material inoxidabil. Piulițele de fixare sunt prevăzute cu sisteme de siguranță împotriva deșurubării accidentale sau a intenției de furt.

Prinderea se face în fundație de beton, cu prezoane din oțel inoxidabil.

Echipamentul poate fi utilizat de două persoane simultan.

Întărește și dezvoltă membrele superioare, mușchii dorsali, deltoizi și bicepsi.



Specificații tehnice

Zona de siguranță

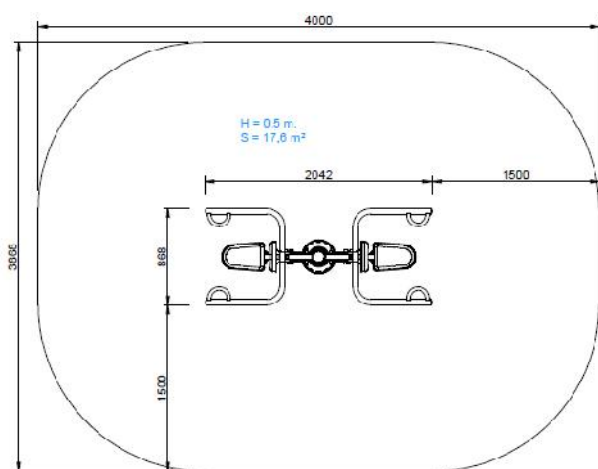

Dimensiuni

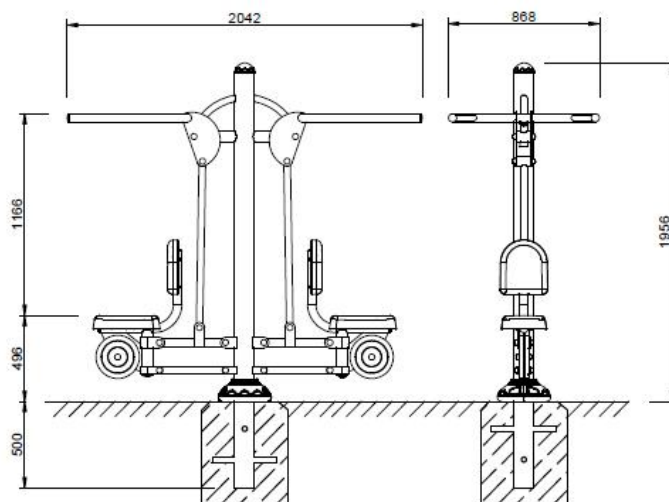

Instrucțiuni de folosire:

Din poziția șezut, stând cu spatele lipit de spătar se apucă brațele aparatului cu ambele mâini și se trag sus-jos cu mișcări lente.

Mentenanță:

Săptămânal: se face o inspecție vizuală a stării generale a echipamentelor, pentru a se asigura că nu sunt părți fisurate sau rupte.

Lunar: se verifică dacă articulațiile se mișcă ușor. Se greșează dacă este necesar. Se verifică dacă aparatul este fixat corespunzător în sol. Se verifică starea șuruburilor și a protecției anti-corozive a acestora.