

Aparat fitness TRACKGYM

Material: teava de oțel zincată și vopsită în câmp electrostatic, culoare RAL9007.

- Aparatul de fitness Trackgym antrenează șoldurile și mușchii picioarelor, îmbunătățește flexibilitatea, rezistența, coordonarea și echilibrul!
- Echipamentul poate fi comandat și în varianta dublă.



Specificatii tehnice:

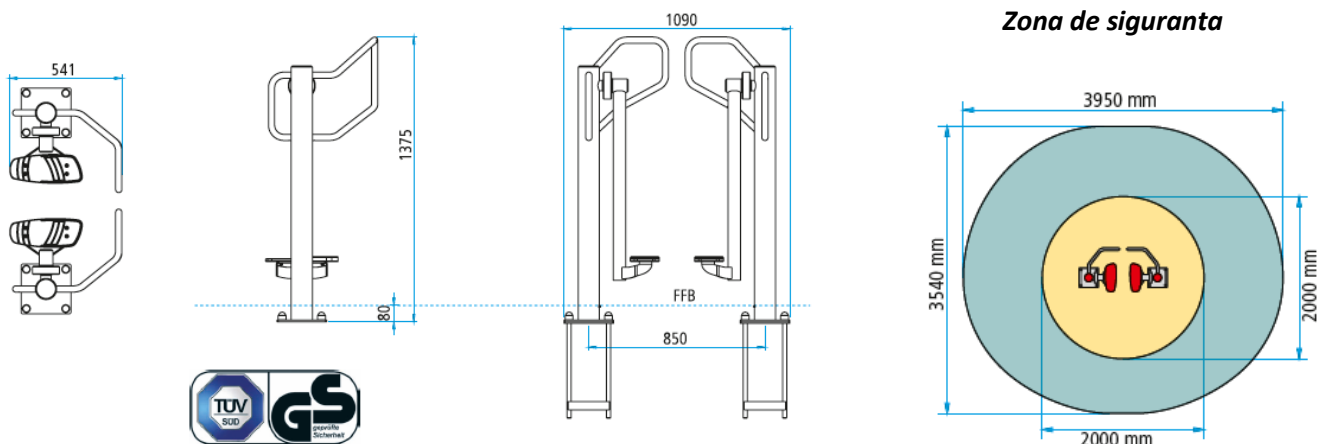

Instructiuni de folosire:

Mod de utilizare:

Fixati picioarele pe suportul pentru picioare al aparatului de fitness și fixati mânerul cu mainile. Efectuati o miscare asemanatoare cu mersul pentru a pune aparatul in miscare.