

Aparat fitness TWISTGYM

Material: teava de otel zincata si vopsita in camp electrostatic, culoare RAL9007.

- Antreneaza musculatura șoldurilor și musculatura inferioară a spatelui, precum și musculatura abdominala.
- Stimuleaza mobilitatea coloanei vertebrale.



Specificatii tehnice:

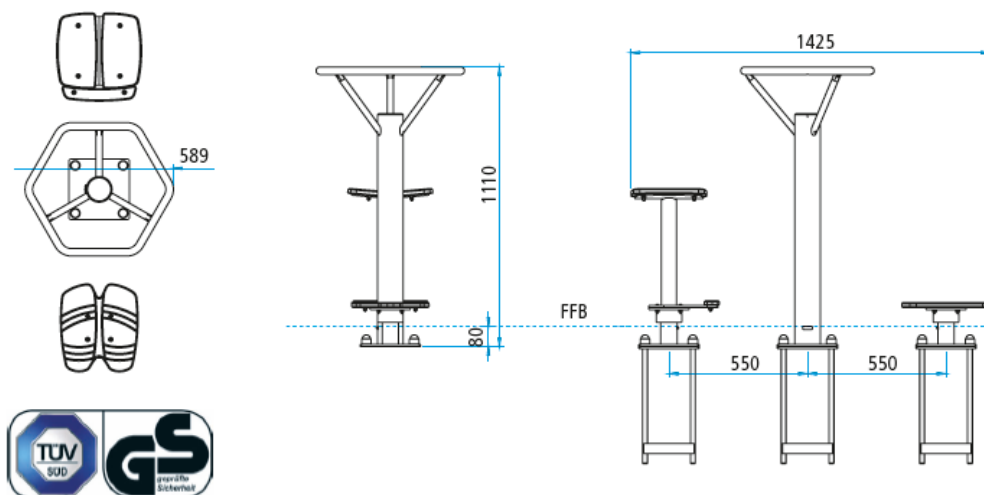

Instructiuni de folosire:

Mod de utilizare:

Asezati picioarele pe suportii pentru picioare ai aparatului de fitness sau stati pe scaun cu picioarele asezate pe aparat! Fixati manerul aparatului cu ambele brate si rotiti incet si ferm bazinul, alternativ de la stanga la dreapta si in sens invers. In toata aceasta perioada, parte superioara a corpului va fi tinuta in pozitie verticala si fixa.