

ECHIPAMENT WORKOUT 081230 MONKEY BARS



SPECIFICATII TEHNICE:

081230 Monkey Bars este un echipament format din 4 stalpi verticali din lemn lamelar, bare orizontale pentru catarat dispuse atat pe verticala cat si pe orizontala (in partea superioara a stalpilor de lemn). De barele orizontale sunt prevazute inele suspendate (2 perechi a cate 2 inele).

Monkey Bars include inele de gimnastică la două înălțimi diferite, unite între ele prin bare din oțel. Un capăt este mai înalt decât celălalt, echipamentul având o înălțime totală de 2.725 mm.

MATERIALE:

Echipament cu suprastructura din lemn lamelar - pin nordic - tratat impotriva mucegaiului, ciupercilor si a daunatorilor naturali precum si impotriva degradarii fizico-chimice cu solutii netoxice impregnate sub presiune; pentru o protectie suplimentara cat si pentru o finisare calitativa superioara elementele sunt vopsite cu vopsele pe baza de apa, netoxice; stalpii de sustinere au sectiune patrata (14 x 14 cm) si sunt din lemn lamelar.

Elementele de lemn cu rol structural (stalpii, alte elemente de sustinere, subansamblurile, picioarele scarilor etc.) se vor fixa in fundatii de beton prin intermediul unui picior de 60 cm din otel galvanizat dupa cum urmeaza: 50 cm se vor ingropa in pamant / incastra in beton iar 10 cm vor ramane in exterior (masurati de la cota finita a suprafetei de siguranta) protejand astfel suplimentar picioarele de lemn impotriva umiditatii. Toti stalpii neacoperiti au amplasat in partea superioara un capac de protectie din polipropilena rezistenta la UV fixat astfel incat sa nu permita demontarea/dezmembrarea accidentala sau fara unelte adecvate.

Elementele de sustinere, pentru exercitii si cele de ghidaj sunt executate din otel inoxidabil ,aluminiu anodizat sau vopsit sau otel zincat la cald, componentele din metal sunt tratate cu vopsea epoxidica si pudra sau vopsite sau vopsite in camp electrostatic. Pentru un aspect unitar se utilizeaza combinatii de culori unitare, precum: gri si albastru (structura, elemente secundare), maro inchis si verde deschis, maro natur si roz, maro natur si gri deschis.

Panourile utilizate in ansamblu sunt realizate din HPL. Toate prinderile si suruburile sunt executate ascuns sau ingropate astfel incat se elimina riscul accidentarilor.

CULORI:



DIMENSIUNI:

Zona siguranta:

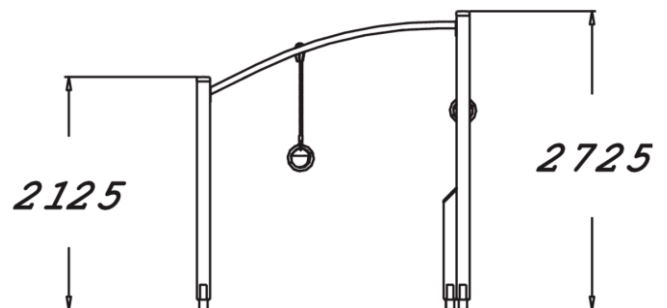
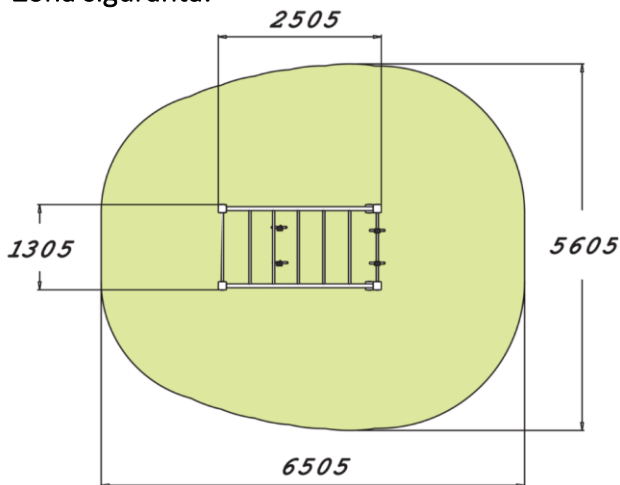

CONFORMITATEA CU STANDARDELE RELEVANTE:

Echipamentul prezinta certificare conform standard EN 16630.

Lemnul prezinta certificare PEFC.

SPECIFICATII DE PERFORMANTA:

Echipamentele vine insotit cu placuta de identificare a producatorului cu codul echipamentului, si cu placuta cu cod QR care dupa scanare acestuia cu telefonul arata printr-un video care sunt functiile aparatului si exercitiile recomandate pentru fiecare aparat in parte.

GARANTIE:

Elementele structurale (stalpi, fundatii, tobogane, panouri din HPL): 5 ani

Elementele decorative (funii, manere, agatatori, diverse jocuri): 3 ani