

ALLEGRO NOVA SISTEM CU SEZUTURI

Varianta cu montaj in fundatie de beton (fix)

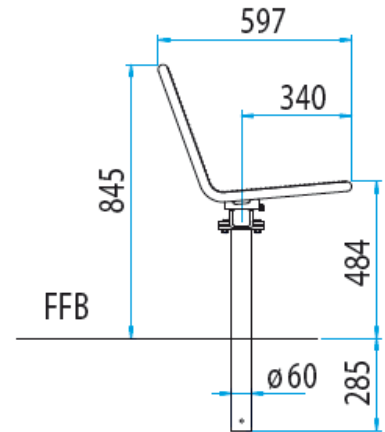

Varianta cu montaj prin insurubare (mobil)

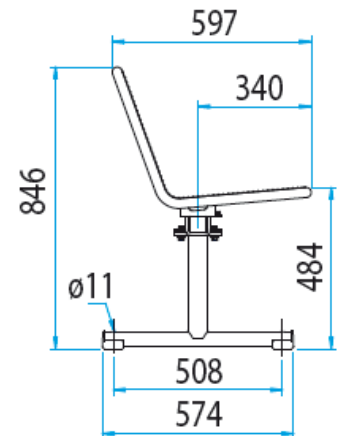

Varianta cu montaj cu placuta metalica

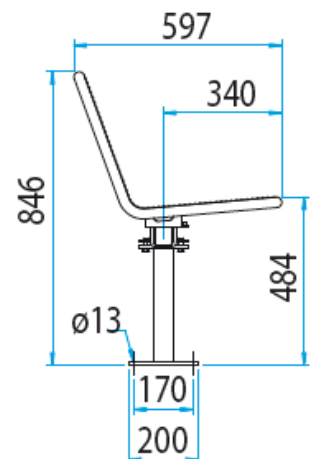

DIMENSIUNI:

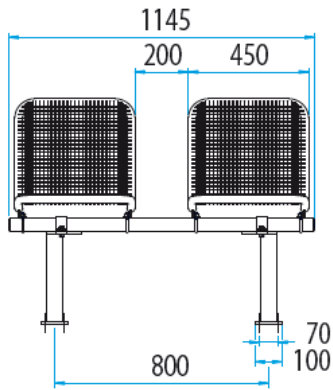

Armlehnen für Topsit
Seite 136

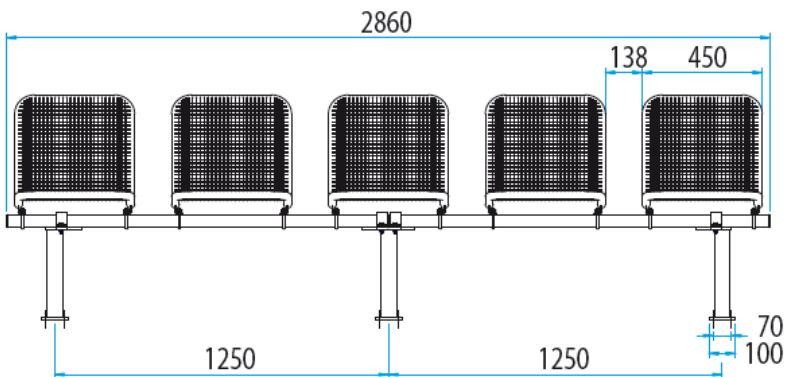
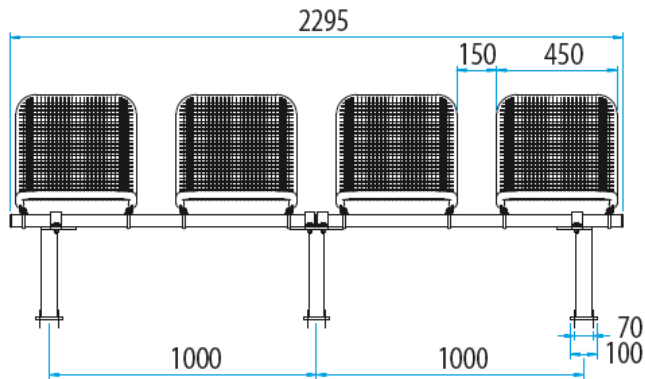
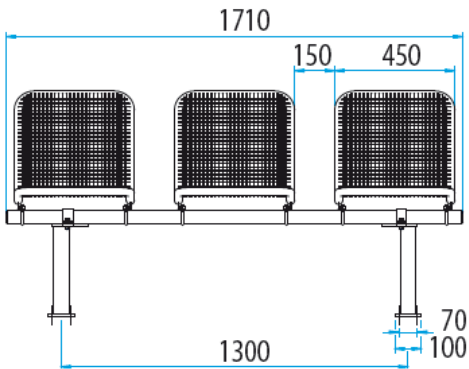

CARACTERISTICI:

Sezut si spatar:

Rama din foaie de otel taiata in laser si sezut si spatar din plasa de sarma din otel de cu dimensiunea ochiurilor de 15 x 15 mm. Grosimea firului de otel este de 3.3 mm. Otelul este zincat termic si vopsit in camp electrostatic, avand o grosime a stratului de vopsea de 350 µm.

Sezutul si spatarul sunt tratate cu protectie anti-grafitti pentru a rezista la vandalism, astfel ca se poate curata foarte usor cu produse normale de curatare. Sezutul si spatarul au o suprafata continua si prezinta ranforsari pe partile laterale pentru a oferi sezutului stabilitate crescuta.

Avantajele plasei de sarma:

- Structura metalica din teava rotunda de otel, zincata si vopsita in camp electrostatic.
- Are o grosime extrema a stratului de vopsea de 350µm. Acest strat are avantajul ca este termoizolant si astfel banca se poate folosi tot timpul anului, indiferent de anotimp.
- Sezutul și spatarul sunt din plasa de sarma deasa, sudata, si vopsita in camp electrostatic cu vopsea tip Rilsan, ceea ce genereaza o suprafata de contact neteda, non-poroasa.
- Sezutul si spatarul prezinta ranforsari ale plasei de sarma pentru a oferi mai multa stabilitate si pentru a delimita optic sezuturile.
- Sarma sudata, indesita pe sezut si spatar, si profilele speciale in care este incastrata aceasta, previn vandalismul si ofera rezistenta la sarcini extreme.
- Suprafata hidrofuga protejeaza impotriva coroziunii.
- Datorita vopselei tip Rilsan, suprafata sezutului se usuca extrem de repede si astfel banca poate sa fie mereu utilizata, indiferent de anotimp sau de conditiile meteo.
- In timpul ploilor se poate observa efectul de auto-curatare.
- Rezistenta la intemperii si la temperaturi extreme.
- Garantia oferita este de 5 ani, in conditii normale de utilizare.

Picioare:

Realizate din teava rotunda din otel, complet zincata termic si vopsita in camp electrostatic, cu diametrul de 60 mm.

Montajul se poate face prin insurubare sau in fundatie de beton.

Culori disponibile:



- RAL 9006 alb aluminiu (31)
- RAL 7016 gri atracit (33)
- DB 703 gri metalic (32)
- RAL9010 alb mat (01)*
- RAL3003 rosu rubin (03)*
- RAL6009 verde brad (14)*

**se percepe taxa suplimentara*